



Elektro-Fahrerstandschepper Anhängelast 3000 kg und 5000 kg P30C, P50C

BR 1190

Sicherheit

Durch das kompakte Design des Linde Lenkers bleibt der Fahrer bei jeder Lenkbewegung innerhalb der Fahrzeugkontur. Ergonomische Griffe inklusive Handschutz und ein stabiler Rammschutz sorgen für hervorragende Sicherheit für Bediener und Fahrzeug.

Leistungsstärke

Die beiden Kompaktschepper P30C und P50C wurden speziell für den Einsatz in schmalen Arbeitsgängen entwickelt. Die Nähe der Fahrerstandplattform zur Anhängerkupplung ermöglicht schnelles und müheloses An- und Abkuppeln. Von einem leistungsstarken 3 kW Drehstrommotor angetrieben, kann der P30C eine Anhängelast von 3.000 kg und der P50C von 5.000 kg verziehen.

Komfort

Eine deutliche Komfortsteigerung wird durch die neue Plattformstruktur erzielt. Die Bedienkonsole, die verstellbare Rückenlehne und die Fahrerstandplattform bilden zusammen eine U-förmige, gedämpfte Einheit. Durch diese Konfiguration erhält der Bediener, speziell auf langen Transportstrecken und unebenem Fahrbahnbelag, ein völlig neues Fahrgefühl.

Zuverlässigkeit

Auf die Robustheit des Lenkers, der kräftigen Anhängervorrichtung und des Rahmens in hochwertiger Stahlbauweise ist jederzeit Verlass. Aufwendige Testreihen unter härtesten Einsatzbedingungen haben zudem die Zuverlässigkeit des Fahrzeugs bewiesen.

Servicefreundlichkeit

Effektiv im Einsatz, effizient bei den Kosten. Nach dem Serviceintervall von jeweils 1.000 Betriebsstunden können mit Hilfe der CAN-Bus-Struktur sämtliche Fahrzeugdaten zur Kontrolle ausgelesen werden. Auch die leichte Zugänglichkeit aller Komponenten und die wartungsfreie Drehstromtechnik tragen zur hohen Verfügbarkeit des Schleppers bei.

Linde Material Handling

Linde

Technische Daten (gemäß VDI 2198)

			LINDE		
			P 30C	P 50C	
Kennzeichen	1.1	Hersteller (Kurzbezeichnung)	LINDE		
	1.2	Typzeichen des Herstellers	P 30C	P 50C	
	1.3	Antrieb Elektro, Diesel, Benzin, Treibgas, Netzelektro	Batterie	Batterie	
	1.4	Bedienung Hand, Geh, Stand, Sitz, Kommissionierer	Stand	Stand	
	1.5	Tragfähigkeit/Last	Q (kg)	3000	5000
	1.7	Nennzugkraft	F (N)	1800	1800
	1.9	Radstand	(± 5 mm) y (mm)	1049,5 ²⁾	1049,5 ²⁾
Gewicht	2.1	Eigengewicht	(± 10 %) kg	940 ¹⁾	940 ¹⁾
	2.3	Achslast ohne Last vorn/hinten	(± 10 %) kg	584 / 436 ¹⁾	584 / 436 ¹⁾
Räder, Fahrwerk	3.1	Bereifung Vollgummi, Superelastik, Luft, Polyurethan	Vollgummi	Vollgummi	
	3.2	Reifengröße, vorn	Ø 254 x 102	Ø 254 x 102	
	3.3	Reifengröße, hinten	2x Ø 250 x 80	2x Ø 250 x 80	
	3.4	Stützräder, vorn	2x Ø 100 x 40	2x Ø 100 x 40	
	3.5	Räder, Anzahl vorn/hinten (x = angetrieben)	1x+2/2	1x+2/2	
	3.6	Spurweite, vorne	(mm)	544	544
	3.7	Spurweite, hinten	(mm)	675	675
Grundabmessungen	4.8	Höhe Sitzschale min./max.	h7 (mm)	710/910	710/910
	4.9	Höhe Lenker in Fahrstellung min./max.	h14 (mm)	1020/1120	1020/1120
	4.12	Kupplungshöhe	h10 (mm)	300, 290/345/400	300, 290/345/400
	4.19	Gesamtlänge	(± 5 mm) l1 (mm)	1500 ³⁾	1500 ³⁾
	4.21	Gesamtbreite	(± 5 mm) b1/b2 (mm)	790/-	790/-
	4.32	Bodenfreiheit Mitte Radstand	(mini) m2 (mm)	40	40
	4.35	Wenderadius	(mini) Wa (mm)	1230	1230
	4.36	Kleinster Drehpunktabstand	b13 (mm)		
Leistungsdaten	5.1	Fahrgeschwindigkeit mit/ohne Last	(± 5 %) km/h	10/10	8/8
	5.5	Zugkraft mit/ohne Last	N	1800	1800
	5.6	Max. Zugkraft mit/ohne Last	N	4000	4000
	5.7	Steigfähigkeit mit/ohne Last	%	5/24	< 3/24
	5.8	Max. Steigfähigkeit mit/ohne Last	%	8/24	5/24
	5.9	Beschleunigungszeit mit/ohne Last	s	6.74/4.58	6.55/4.58
	5.10	Betriebsbremse		Elektromagnetisch	Elektromagnetisch
Motor	6.1	Fahrmotor, Leistung 60 min.	kW	3	3
	6.3	Batterie gem.		DIN 43535 B ⁴⁾	DIN 43535 B ⁴⁾
	6.4	Batteriespannung, Nennkapazität K5	V/Ah	24/375	24/375
	6.5	Batteriegewicht	(± 10 %) kg	295 ¹⁾	295 ¹⁾
	6.6	Energieverbrauch nach VDI-Zyklus	kW	1,16	0,95
	Sonstiges	8.1	Art der Fahrsteuerung		LAC
8.4		Schallpegel am Fahrerohr	dB (A)	< 70	< 70
8.5		Anhängerkupplung, Art/Typ		-	-

¹⁾ mit Batterie gem. Zeile 6.4

²⁾ mit Batterie 3 PzS für seitlichen Wechsel (+100 mm bei 3 PzS für Wechsel nach oben und 4 PzS für seitlichen Wechsel; +150 mm bei 4 PzS für Wechsel nach oben; +225 mm bei 5 PzS für Wechsel nach oben)

³⁾ +10mm inkl. Anhängerkupplung

⁴⁾ bei vertikalem Batteriewechsel – Sondertrog bei seitlichem Batteriewechsel

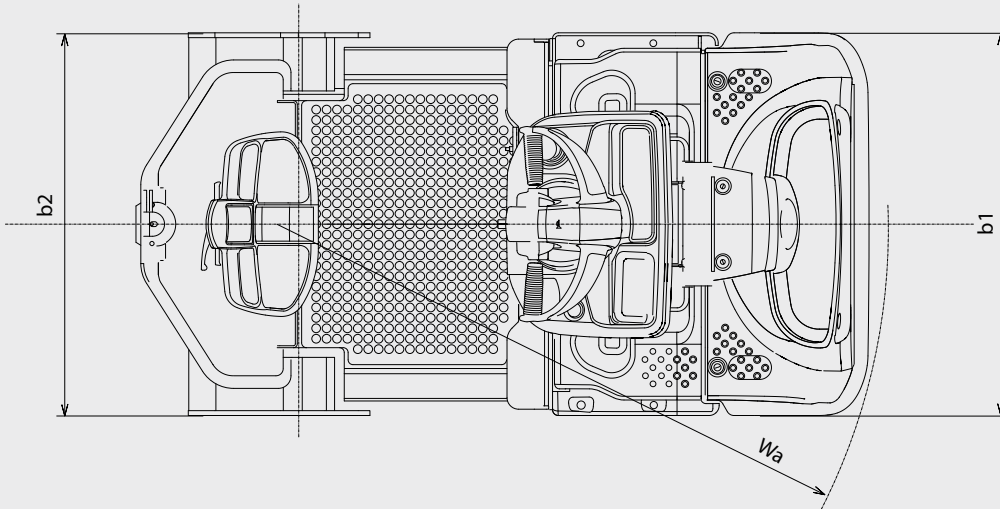
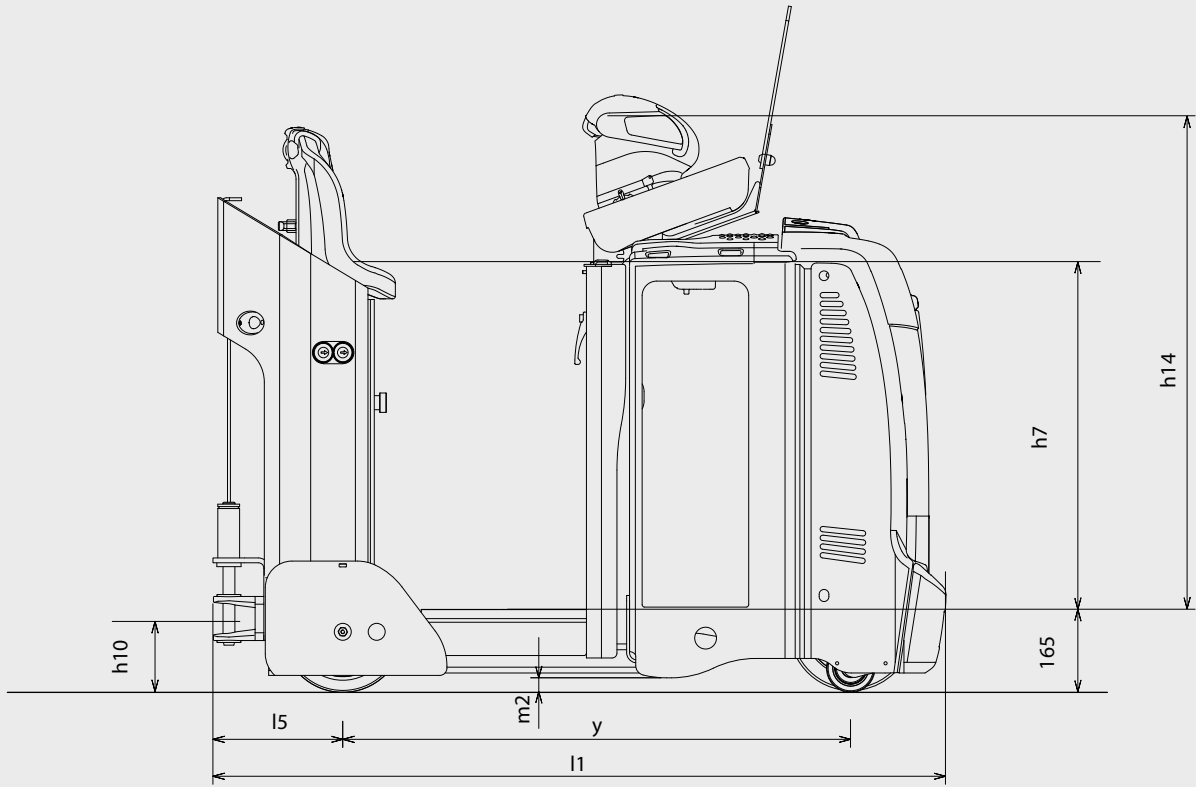

Einsatzbeispiel

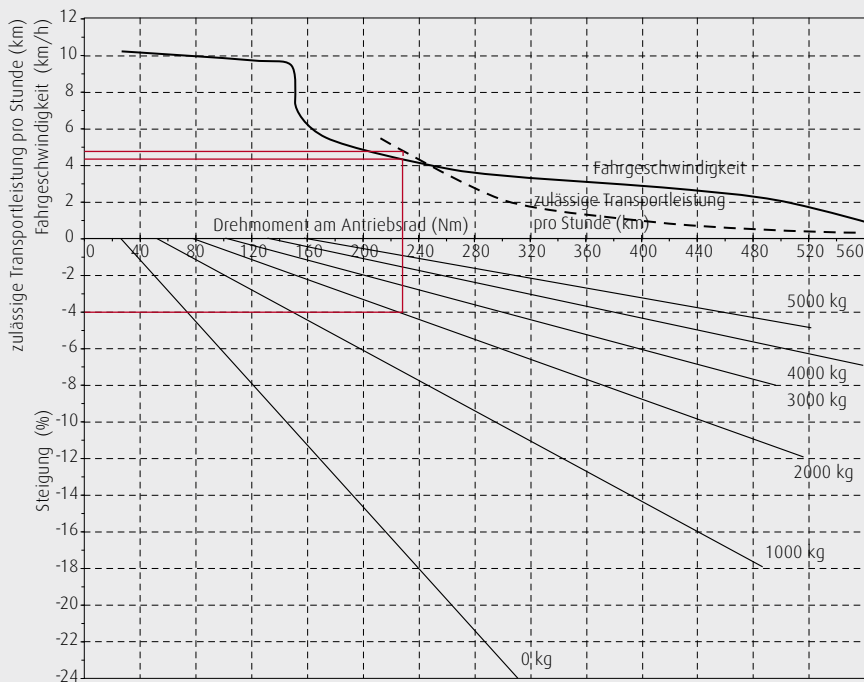

Nebenstehendes Einsatzbeispiel bezieht sich auf:

Anhängengewicht	2 t
Steigung	4 %
Max. mögliche Fahrgeschwindigkeit	4,3 km/h
Zulässige Transportleistung pro Stunde	4,9 km



Serienausstattung/Sonderausstattung

Serienausstattung

Digitales Multifunktionsdisplay	Automatische Geschwindigkeitsreduzierung bei Kurvenfahrt
Fahrzeugfreigabe über PIN-Code oder Schlüsselschalter	Leistungsstarker 3kW-Drehstrommotor
Gedämpfte Bedieneinheit, Fahrerstandsplattform und Rückenlehne	Automatisches, elektrisches Bremsen
Breite und tiefe Ablagefächer für Packpapier, Schreibutensilien etc.	Elektromagnetische Notbremse
Herausnehmbares Ablagefach unterhalb des Sitzes	Antriebsrad und Lasträder aus Vollgummi
Klemmbrett	Einstufige Anhängerkupplung (300mm)
Höhenverstellbare Sitzschale	Vertikaler Batteriewechsel (3 oder 4 PzS)
Höhenverstellbare Bedieneinheit	Hupe
Elektrische Lenkung	Kälteschutz bis -10°C
Automatische Mittenzentrierung der Lenkeinheit	

Sonderausstattung

Antriebsrad aus Polyurethan und Lasträder aus Vollgummi	Arbeitsscheinwerfer vorne und hinten (LED)
Antriebsrad und Lasträder aus Vollgummi, nicht kreidend	Warnblitzleuchte
Antriebsrad, wet grip & Lasträder aus Vollgummi	Vertikaler Batteriewechsel 5 PzS
Anhängerkupplung mit Fernentriegelung über Seilzug	Seitlicher Batteriewechsel (3 or 4 PzS)
3-stufige Anhängerkupplung (290/345/400mm)	Wechselgestell für seitlichen Batteriewechsel (für 1 oder 2 Batterien)
Kriechgangtaster für kontrolliertes Anhängen	
Herausnehmbares und abschließbares Ablagefach unterhalb des Sitzes	Weitere Sonderausstattungen auf Anfrage
Halterung für Datenterminal und Barcodeleser	

Produktinformation

Fahrerarbeitsplatz

- Bedienkonsole, Fahrerplattform und Rückenlehne sind vollständig vom Chassis entkoppelt. Die resultierende Dämpfung bietet dem Fahrer ein einzigartiges Fahrgefühl.
- Individuell einstellbarer Fahrerarbeitsplatz durch höhenverstellbare Rückenlehne und Lenkeinheit
- Breiter und niedriger Einstieg zur Plattform
- Robustes Chassis für optimalen Schutz des Bedieners

Ausrüstung/ Ablagemöglichkeiten

- Herausnehmbares Ablagefach unterhalb des Sitzes (optional auch abschließbar)
- Breite, tiefe Ablagefächer auf und unterhalb der Bedieneinheit für Packpapier, Schreibutensilien etc.



Bedieneinheit

- Ergonomisch gestalteter Bedienstand inklusive Klemmbrett, CAN-Bus Anschluss, Notstopptaster und digitalem Multifunktionsdisplay
- Alle Bedienelemente sind in den Linde Lenker integriert und sowohl mit der linken, als auch mit der rechten Hand einfach zu bedienen
- Optimaler Schutz für beide Hände

Lenkung

- Elektrische Lenkung, einfach und mühelos zu bedienen
- Automatische Mittenzentrierung ermöglicht strikte Geradeausfahrt
- Automatische Geschwindigkeitsreduzierung bei Kurvenfahrt

CAN-Bus-System

- Einfache und schnelle Diagnose durch elektronische Verwaltung aller Komponenten
- Alle Leistungsparameter können vom Servicetechniker exakt auf die jeweilige Anwendung abgestimmt werden



Anhängevorrichtung

- Große Auswahl an verschiedenen Anhängerkupplungen: 1-stufige Kupplung, 3- stufige Kupplung und manuelle Fernriegelung über Seilzug vom Fahrerarbeitsplatz aus
- Seitlich am Chassis angebrachter Kriechfahrertaster für einfaches Anknüpfen (optional)

Drehstrommotor

- Kraftvoller und drehmomentstarker 3kW-Drehstrommotor
- Feuchtigkeits- und staubgeschützter Motor, wartungsfrei
- Anfahren an Steigungen ohne Zurückrollen
- Maximale Fahrgeschwindigkeit von 10 km/h mit und ohne Last (P50C: 8km/h)

Große Auswahl an Batterien

- Vertikaler Batteriewechsel als Standard, optional seitlicher Wechsel nach links oder rechts
- Große Auswahl an Batteriekapazitäten von 375 Ah (3PzS) bis 620 Ah (5PzS)
- Bei seitlichem Wechsel hält die Batterieverriegelung die Batterie sicher im Batterieraum fest und erleichtert den Wechselvorgang

Änderungen im Sinne des Fortschritts vorbehalten. Abbildungen und technische Angaben sind für die Ausführung unverbindlich. Alle Maßangaben unterliegen den üblichen Toleranzen.

