



## Fahrerplattform- Palettenhubwagen Tragfähigkeit 2000 und 2500 kg T20 SP/AP, T25 SP/AP

BR 131

### Sicherheit

Hohe Leistung kombiniert mit Sicherheit. Das Cockpit ist von einer Sicherheitszone aus solidem Stahl umgeben, die Stöße und Schläge vom Körper des Fahrers abhält (SP). Die Füße und die vollgefederte Plattform sind durch die umlaufende untere Schürze geschützt (SP). Bei jedem Manöver bleibt der gesamte Körper des Fahrers innerhalb der Fahrzeugkontur.

### Leistungsstärke

Seine Stärke ist seine Effizienz. Verantwortlich dafür: das Zusammenspiel des kraftvollen 3-kW-Drehstrommotors und der aktiven Stützräder. Zügige Beschleunigung, hohe Fahrgeschwindigkeit, wirkungsvolles Bremsen: beste Voraussetzungen für produktives Arbeiten, auch unter harten Einsatzbedingungen.

### Komfort

Die ergonomische, um 45° gedrehte Standposition eröffnet ungeahnte Perspektiven. Die Umgebung bleibt in der Vor- und Rückwärtsfahrt gleichermaßen gut im Blick. Zusätzlichen Komfort bietet die gepolsterte Rückenlehne und die gedämpfte Stehplattform. Die optional verfügbare, abgekoppelte Plattform sorgt für um bis zu 30% reduzierte Humanschwingungen des Fahrers über die ganze Schicht.

### Zuverlässigkeit

Auf die robuste Bauweise dieses Fahrzeugs ist immer Verlass. Jede Gabelspitze kann mit 2.000 kg belastet werden, ohne zu verbiegen. Zudem erleichtern die pfeilförmigen Gabelspitzen, die Einfahrkufe und das schmale Profil das Einfahren in geschlossene Paletten. Merkmale, die nicht nur die Leistungsfähigkeit des Hubwagens verbessern, sondern auch zu einer entscheidend höheren Lebensdauer beitragen.

### Servicefreundlichkeit

Mit Hilfe der CAN-Bus-Struktur können sämtliche Fahrzeugdaten auf dem Servicelaptop ausgelesen werden. Auch die leichte Zugänglichkeit aller Komponenten und die wartungsfreie Drehstromtechnik tragen zur hohen Verfügbarkeit des Fahrzeugs bei.

Linde Material Handling

*Linde*

# Technische Daten (gemäß VDI 2198)

Kennzeichen	1.1	Hersteller (Kurzbezeichnung)		LINDE	LINDE
	1.2	Typzeichen des Herstellers		<b>T20AP / [T20AP ION]<sup>9)</sup></b>	<b>T25AP / [T25AP ION]<sup>9)</sup></b>
	1.2a	Baureihe		131-07	131-07
	1.3	Antrieb		Elektro	Elektro
	1.4	Bedienung		Geh-Stand	Geh-Stand
	1.5	Tragfähigkeit/Last	Q (t)	2,0	2,5
	1.6	Lastschwerpunkt	c (mm)	600	600
	1.8	Lastabstand	x (mm)	895 / 962 <sup>2)</sup>	895 / 962 <sup>2)</sup>
	1.9	Radstand	y (mm)	1359 / 1425 <sup>9)</sup>	1359 / 1425 <sup>9)</sup>
Gewichte	2.1	Eigengewicht	(kg)	780 [680] <sup>9)</sup>	810 [721] <sup>9)</sup>
	2.2	Achslast mit Last vorn/hinten	(kg)	1103/1677 [1021/1659] <sup>9)</sup>	1226/2084 [1164/2057] <sup>9)</sup>
	2.3	Achslast ohne Last vorn/hinten	(kg)	637 / 143 [555 / 125] <sup>9)</sup>	667 / 143 [589 / 132] <sup>9)</sup>
Räder, Fahrwerk	3.1	Bereifung Vollgummi, SE, Luft, Polyurethan		V+P/P <sup>9)</sup>	V+P/P <sup>9)</sup>
	3.2	Reifengröße, vorn		Ø 254 x 102	Ø 254 x 102
	3.3	Reifengröße, hinten		Ø 85 x 105 (Ø85 x 80)	Ø 85 x 105 (Ø85 x 80)
	3.4	Zusatzräder (Abmessungen)		Ø 125 x 60	Ø 125 x 60
	3.5	Räder, Anzahl vorn/hinten (x = angetrieben)		1x + 2 / 2 (2/4)	1x + 2 / 2 (2/4)
	3.6	Spurweite, vorne	b10 (mm)	544	544
	3.7	Spurweite, hinten	b11 (mm)	355 / 375 / 395 / 515	355 / 375 / 395 / 515
Grundabmessungen	4.4	Hub	h3 (mm)	125	125
	4.8	Sitzhöhe/Standhöhe	h7 (mm)	160	160
	4.9	Höhe Deichsel in Fahrstellung min./max.	h14 (mm)	1103 / 1287	1103 / 1287
	4.15	Höhe gesenkt	h13 (mm)	85	85
	4.19	Gesamtlänge	l1 (mm)	1847 / 2216 <sup>9)</sup>	1847 / 2216 <sup>9)</sup>
	4.20	Länge einschließlich Gabelrücken	l2 (mm)	697 / 1066 <sup>9)</sup>	697 / 1066 <sup>9)</sup>
	4.21	Gesamtbreite	b1/b2 (mm)	790	790
	4.22	Gabelzinkenmaße	s/e/l (mm)	55 x 165 x 1150	55 x 165 x 1150
	4.25	Gabelaußenabstand, min./max.	b5 (mm)	520 / 540 / 560 / 680	520 / 540 / 560 / 680
	4.32	Bodenfreiheit Mitte Radstand	m2 (mm)	30 / 155 <sup>9)</sup>	30 / 155 <sup>9)</sup>
	4.33	Arbeitsgangbreite bei Palette 1000 x 1200 quer	Ast (mm)	2077 / 2414 [1927 / 2264] <sup>9)</sup>	2077 / 2414 [1927 / 2264] <sup>9)</sup>
4.34	Arbeitsgangbreite bei Palette 800 x 1200 längs	Ast (mm)	2127 / 2464 <sup>9)</sup>	2127 / 2464 <sup>9)</sup>	
4.35	Wenderadius	Wa (mm)	1622 / 1959 <sup>9)</sup>	1622 / 1959 <sup>9)</sup>	
Leistungsdaten	5.1	Fahrgeschwindigkeit mit/ohne Last	(km/h)	10 / 10	10 / 10
	5.2	Hubgeschwindigkeit mit/ohne Last	(m/s)	0,036 / 0,043	0,024 / 0,034
	5.3	Senkgeschwindigkeit mit/ohne Last	(m/s)	0,064 / 0,06	0,065 / 0,06
	5.8	Max. Steigfähigkeit mit/ohne Last	(%)	13,0 / 20,0	11,0 / 20,0
	5.10	Betriebsbremse		elektrisch/hydraulisch	elektrisch/hydraulisch
Antrieb / Motor	6.1	Fahrmotor, Leistung S2 60 min	(kW)	3	3
	6.2	Hubmotor, Leistung bei S3 15%	(kW)	1	1
	6.3	Batterie nach DIN 43531/35/36 A,B,C,nein		43 535/B [Li-ION]	43 535/B [Li-ION]
	6.4	Batteriespannung, Nennkapazität K5	(V/Ah)	24 / 250 [24 / 205] <sup>9)</sup>	24 / 250 [24 / 410] <sup>9)</sup>
	6.5	Batteriegewicht (± 5%)	(kg)	212 [110]	212 [151]
	6.6	Energieverbrauch nach VDI-Zyklus	(kWh/h)	0,48	0,48
Sonst.	8.1	Art der Fahrsteuerung		LAC	LAC
	8.4	Schallpegel, Fahrerohr	(dB(A))	< 70	< 70

1) Werte in [ ] mit Li-ION Batterie Zeile 6.4

2) Gabeln angehoben / abgesenkt

3) ± 0 mm = 3 PzS seitlich;<br/>+ 100 mm = 3 PzS von oben und 4 PzS seitlich;<br/>+ 150 mm = 4 PzS von oben;<br/>+ 225 mm = 5 PzS von oben

4) inkl. Batterie, Zeile 6.4/6.5.

5) Antriebsrad Option: Vollgummi nicht kreidend, Polyurethan und wet grip

6) Vollgummi + Polyurethan / Polyurethan

7) Plattform hochgeklappt/heruntergeklappt

8) min./max.

9) Inkl. a = 200 mm Sicherheitsabstand

# Technische Daten (gemäß VDI 2198)

Kennzeichen	1.1	Hersteller (Kurzbezeichnung)		LINDE	LINDE
	1.2	Typzeichen des Herstellers		<b>T20SP / [T20SP ION]<sup>9)</sup></b>	<b>T25SP / [T25SP ION]<sup>9)</sup></b>
	1.2a	Baureihe		131-07	131-07
	1.3	Antrieb		Elektro	Elektro
	1.4	Bedienung		Geh-Stand	Geh-Stand
	1.5	Tragfähigkeit/Last	Q (t)	2,0	2,5
	1.6	Lastschwerpunkt	c (mm)	600	600
	1.8	Lastabstand	x (mm)	895 / 962 <sup>9)</sup>	895 / 962 <sup>9)</sup>
	1.9	Radstand	y (mm)	1359 / 1425 <sup>9)</sup>	1359 / 1425 <sup>9)</sup>
Gewichte	2.1	Eigengewicht	(kg)	810 [710] <sup>9)</sup>	810 [751] <sup>9)</sup>
	2.2	Achslast mit Last vorn/hinten	(kg)	1133/1677 [1051/1659] <sup>9)</sup>	1226/2084 [1193/2058] <sup>9)</sup>
	2.3	Achslast ohne Last vorn/hinten	(kg)	667 / 143 [585 / 125] <sup>9)</sup>	667 / 143 [618 / 133] <sup>9)</sup>
Räder, Fahrwerk	3.1	Bereifung Vollgummi, SE, Luft, Polyurethan		V+P/P <sup>9)</sup>	V+P/P <sup>9)</sup>
	3.2	Reifengröße, vorn		Ø 254 x 102	Ø 254 x 102
	3.3	Reifengröße, hinten		Ø 85 x 105 (Ø85 x 80)	Ø 85 x 105 (Ø85 x 80)
	3.4	Zusatzräder (Abmessungen)		Ø 125 x 60	Ø 125 x 60
	3.5	Räder, Anzahl vorn/hinten (x = angetrieben)		1x + 2 / 2 (2/4)	1x + 2 / 2 (2/4)
	3.6	Spurweite, vorne	b10 (mm)	544	544
	3.7	Spurweite, hinten	b11 (mm)	355 / 375 / 395 / 515	355 / 375 / 395 / 515
Grundabmessungen	4.4	Hub	h3 (mm)	125	125
	4.8	Sitzhöhe/Standhöhe	h7 (mm)	160	160
	4.9	Höhe Deichsel in Fahrstellung min./max.	h14 (mm)	1160 / 1180	1160 / 1180
	4.15	Höhe gesenkt	h13 (mm)	85	85
	4.19	Gesamtlänge	l1 (mm)	2274	2274
	4.20	Länge einschließlich Gabelrücken	l2 (mm)	1124	1124
	4.21	Gesamtbreite	b1/b2 (mm)	790	790
	4.22	Gabelzinkenmaße	s/e/l (mm)	55 x 165 x 1150	55 x 165 x 1150
	4.25	Gabelaußenabstand, min./max.	b5 (mm)	520 / 540 / 560 / 680	520 / 540 / 560 / 680
	4.32	Bodenfreiheit Mitte Radstand	m2 (mm)	30 / 155 <sup>9)</sup>	30 / 155 <sup>9)</sup>
	4.33	Arbeitsgangbreite bei Palette 1000 x 1200 quer	Ast (mm)	2324 <sup>9)</sup>	2324 <sup>9)</sup>
4.34	Arbeitsgangbreite bei Palette 800 x 1200 längs	Ast (mm)	2524 <sup>9)</sup>	2524 <sup>9)</sup>	
4.35	Wenderadius	Wa (mm)	2019 <sup>9)</sup>	2019 <sup>9)</sup>	
Leistungsdaten	5.1	Fahrgeschwindigkeit mit/ohne Last	(km/h)	12 / 12	12 / 12
	5.2	Hubgeschwindigkeit mit/ohne Last	(m/s)	0,036 / 0,043	0,027 / 0,034
	5.3	Senkgeschwindigkeit mit/ohne Last	(m/s)	0,064 / 0,06	0,065 / 0,06
	5.8	Max. Steigfähigkeit mit/ohne Last	(%)	13,0 / 20,0	11,0 / 20,0
	5.10	Betriebsbremse		elektrisch/hydraulisch	elektrisch/hydraulisch
Antrieb / Motor	6.1	Fahrmotor, Leistung S2 60 min	(kW)	3	3
	6.2	Hubmotor, Leistung bei S3 15%	(kW)	1	1
	6.3	Batterie nach DIN 43531/35/36 A,B,C,nein		43 535/B [Li-ION]	43 535/B [Li-ION]
	6.4	Batteriespannung, Nennkapazität K5	(V/Ah)	24 / 250 [24 / 205] <sup>9)</sup>	24 / 250 [24 / 410] <sup>9)</sup>
	6.5	Batteriegewicht (± 5%)	(kg)	212 [110]	212 [151]
	6.6	Energieverbrauch nach VDI-Zyklus	(kWh/h)	0,48	0,48
Sonst.	8.1	Art der Fahrsteuerung		LAC	LAC
	8.4	Schallpegel, Fahrerohr	(dB(A))	< 70	< 70

- 1) Werte in [ ] mit Li-ION Batterie Zeile 6.4
- 2) Gabeln angehoben / abgesenkt
- 3) ± 0 mm = 3 PzS seitlich; >+ 100 mm = 3 PzS von oben und 4 PzS seitlich; >+ 150 mm = 4 PzS von oben; >+ 225 mm = 5 PzS von oben
- 4) inkl. Batterie, Zeile 6.4/6.5.
- 5) Antriebsrad Option: Vollgummi nicht kreidend, Polyurethan und wet grip
- 6) Vollgummi + Polyurethan / Polyurethan
- 7) Plattform hochgeklappt/heruntergeklappt
- 8) min./max.

9) Inkl. a = 200 mm Sicherheitsabstand

T20 SP  
T25 SP

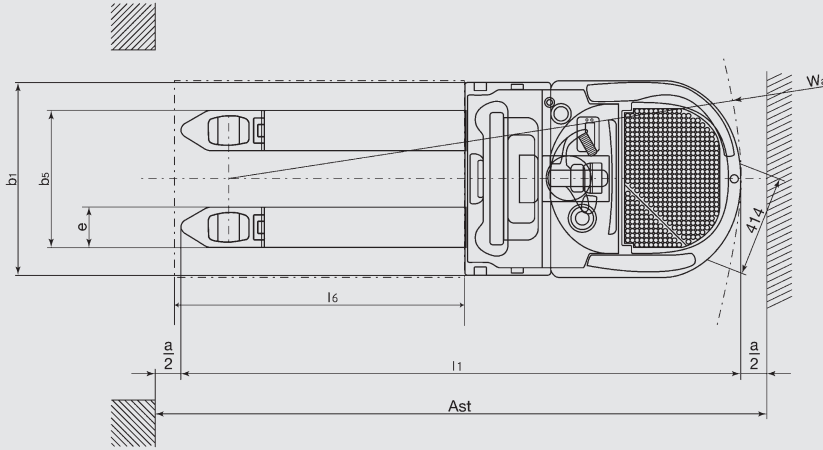
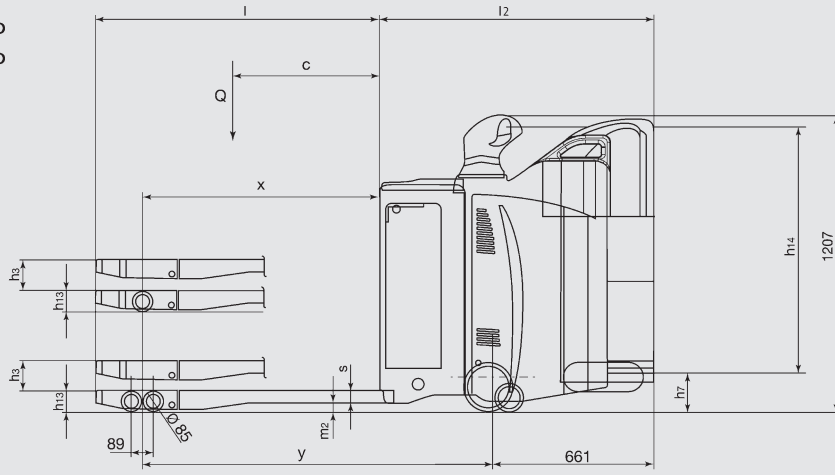

T20 AP  
T25 AP

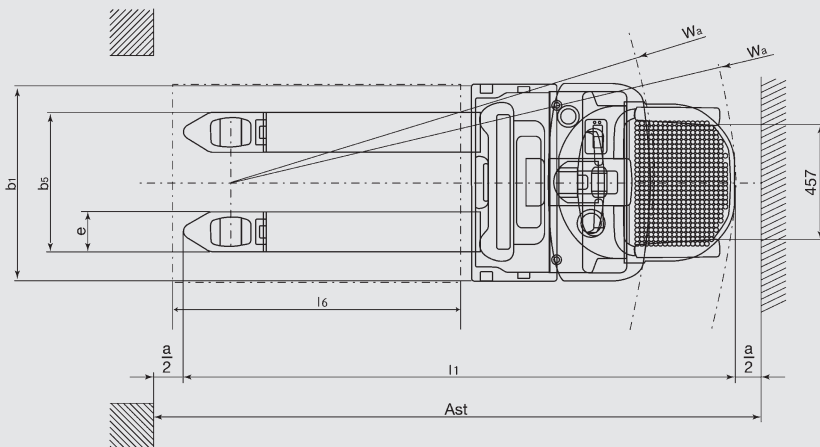
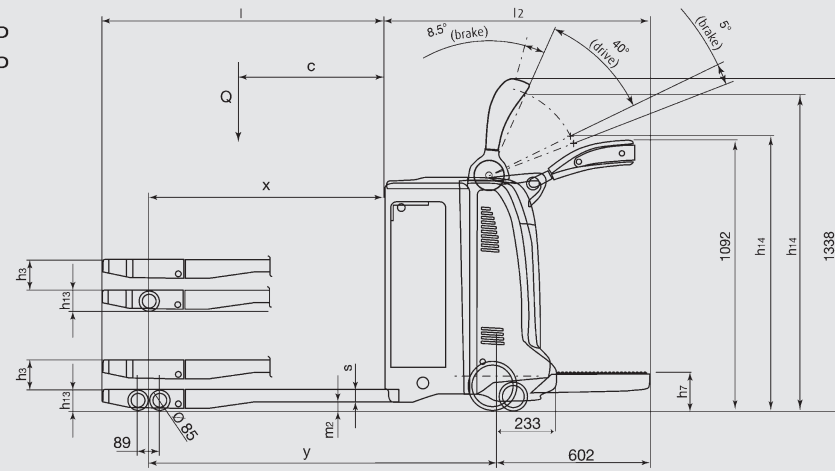

# Serienausstattung/Sonderausstattung

## Serienausstattung

Hintergrundbeleuchtetes Multifunktionsdisplay

Fahrzeugfreigabe durch Eingabe von PIN-Code oder Zündschlüssel

Ideale 45°-Fahrposition (SP)

Sicherer Fahrer Arbeitsplatz mit gepolsterten Anlehnflächen und gedämpfter, vollfederter Plattform (SP)

Bedienstand mit Ablagefächern

Fahrsteuerung Linde e-Driver®, einhändig bedienbar (SP)

Servounterstützte Lenkung mit proportionalem Lenkwiderstand

Selbstzentrierende Lenkung

Haltegriff an der linken Seite (SP)

Automatische Geschwindigkeitsreduzierung bei Kurvenfahrt, Fahrgeschwindigkeit 10 km/h

Drehstrommotor

Lastabhängiges Bremsen

Lastproportional wirkende elektromagnetische Notbremse

Antriebsrad aus Gummi

Aktive Seitenstabilisatoren aus Polyurethan

Klappbare Fahrerstandplattform mit Seitenschutz (AP)

Hupe

Kälteschutz bis -10°C

## Sonderausstattung

Andere Gabelabmessungen

Antriebsrad: Polyurethan, Gummi nichtkreidend oder rutschfest Tandem-Lastrollen aus Polyurethan

Einfach-/Tandem-Lastrollen aus Polyurethan, abschmierbar

Halterung für Terminal, Klemmbrett oder weiteres Equipment

Lastschutzgitter 1200 mm

Breite über die Gabelzinken 520, 560 und 680mm

Gabelzinkenlänge 1000, 1150 und 2350 mm

Batteriewechselwagen und -stand

Kühlhausausführung bis -35°C

Linde Connected Solution (Connect:)

Abgekoppelte Fahrerplattform (SP)

LED Arbeitsscheinwerfer (SP)

12 km/h Fahrgeschwindigkeit (SP)

Weitere Sonderausstattungen auf Anfrage

### Li-Ionen Technologie

Schnelle Vollladung

Einfaches Zwischenladen

Wartungsfreiheit

Lange Lebensdauer

Hohe Leistungsfähigkeit (auch in Kühlhauseinsätzen)

### Li-Ionen Batterien

T20 AP/SP ION, T25 AP/SP ION: 3 PzS-B

Batterieraum:

4,5 kWh- 9 kWh (205 -410 Ah)

### Optimiertes 24V Li-Ionen Ladegerät

225 Volt: Ladezeiten 1h 30min (205 Ah)

und 2h 40min (410 Ah)

# Produktinformation

## Dynamisches Antriebssystem

- Hydraulisch aufgehängte & elektronisch geregelte aktive Stützräder für ausgezeichnete Stabilität & Traktion beim Palettentransport
- Automatisches Bremsen beim Loslassen des Fahr Schalters
- Feinfühliges elektrisches Gegenstrombremsen vom Übergang der Vorwärts- in die Rückwärtsfahrt
- Die Notstoptaste wirkt elektromagnetisch auf den Antriebsmotor & proportional zur transportierten Last



## Ideale Fahrposition

- Ideale 45° Fahrposition
- Hervorragende Sicht auf Fahrzeugumgebung
- Gedämpfte Plattform und gepolsterte Rückenlehne
- Exzellente Stabilität, besonders auch durch reduzierte Fahrgeschwindigkeit bei Kurvenfahrt

## Fahrsteuerung: Linde e-driver®

- Ergonomischer Steuergriff, mit nur einer Hand bedienbar
- Alle wesentlichen Steuerfunktionen in einem Griff integriert
- Bestens angepasst an die 45°-Fahrposition

## Bedienstand

- Digitales Multifunktionsdisplay
- Freigabe des Hubwagens durch Eingabe eines PIN-Codes oder per Zündschlüssel
- Breite, tiefe Ablagefächer für Packpapier, Arbeitshandschuhe, Schreibutensilien usw.

## CAN-Bus-System

- Elektronische Verwaltung aller Komponenten für einfache und schnelle Diagnose
- Alle Leistungsparameter können vom Servicetechniker exakt auf die jeweilige Anwendung abgestimmt werden

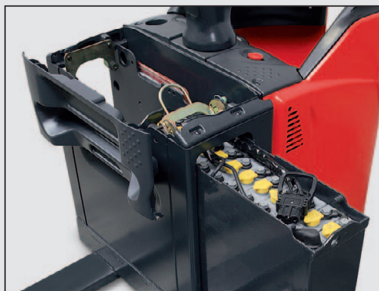

## Batterien und Ladegeräte

- Bleisäure Batterien von 250 Ah - 620 Ah mit optionalem seitlichen Wechsel (links oder rechts)
- Li- Ionen Batterien mit 205 Ah und 410 Ah
- Geringe Vollladezeiten mit optimiertem Ladegerät

## Drehstromantrieb

- Kraftvoller und durchzugstarker Motor, Leistung 3kW (100%)
- Staub- und feuchtigkeitsgeschützter, wartungsfreier Motor
- Steigfähigkeit 13% bei voller Beladung
- Anfahren an Steigungen ohne Zurückrollen
- Höchstgeschwindigkeit 10 km/h mit oder ohne Last (Optional 12 km/h)
- Zügige Beschleunigung innerhalb von 5 Metern

## Servolenkung: Komfort und Sicherheit

- Proportional wirkende, servounterstützte Lenkung, selbstzentrierend und mühelos zu bedienen
- Einstellbarer Lenkwiderstand (Antriebsrad) für ausgezeichnete Stabilität
- Automatische Geschwindigkeitsreduzierung bei Kurvenfahrten
- Die Lenkkraft ist vom Lenkeinschlag abhängig

Änderungen im Sinne des Fortschritts vorbehalten. Abbildungen und technische Angaben können Optionen enthalten und sind für die Ausführung unverbindlich. Alle Maßangaben unterliegen den üblichen Toleranzen.